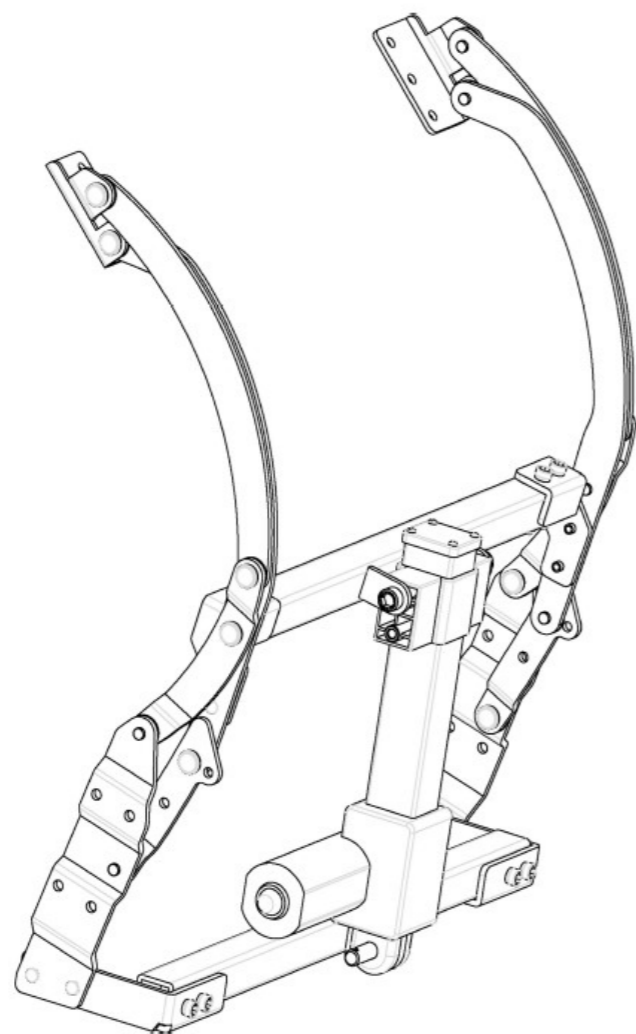
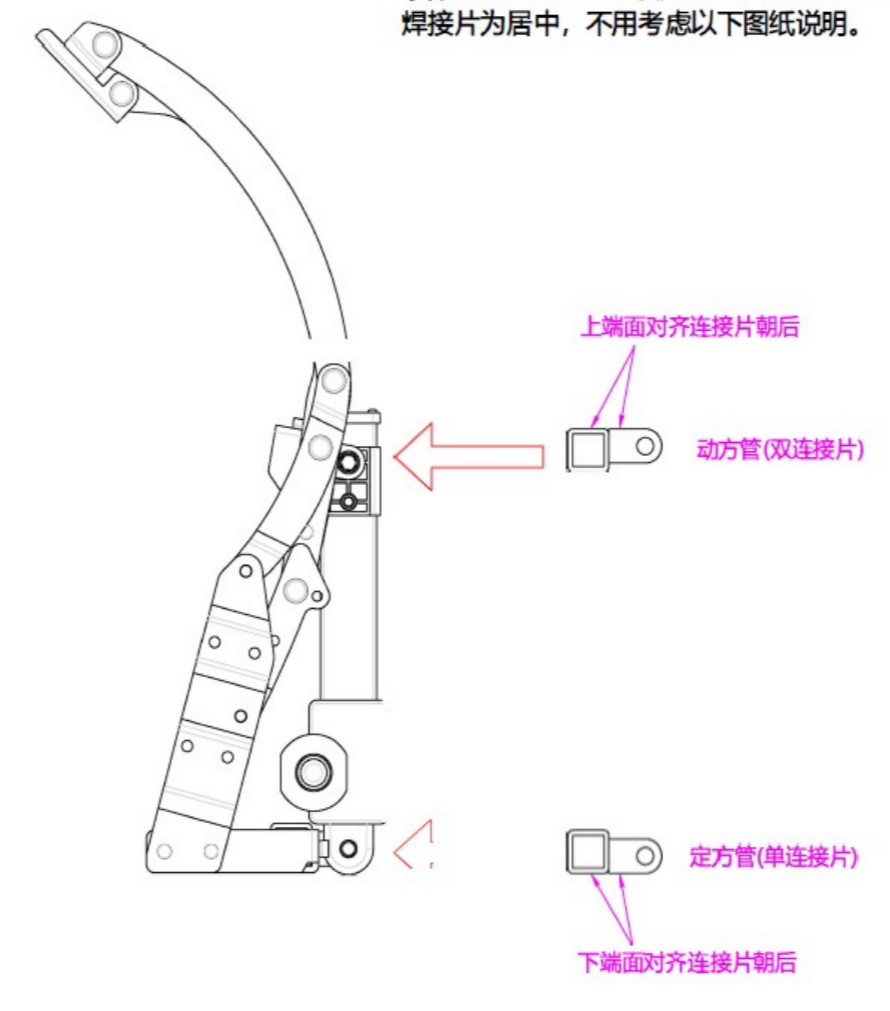

1502装配流程图

		装配注意事项
	<p>注: 1.安装距550mm以上使用25mmX25mm规格的方管, 焊接片会偏一侧焊接, 安装方法请参考以下图纸说明。 2.安装距550mm以下使用20mmX20mm规格的方管, 焊接片为居中, 不用考虑以下图纸说明。</p> 	<p>1、根据《铁架装配工作指导书》做好装配前的准备工作； 2、装配孔位参考图示对准；上述均为左右对称装配。 3、装配时，注意控制力度，防止用力过度出现滑牙等现象；装配完成后，需对螺丝头部、尾部以及铁架上掉漆的地方进行补漆处理。 4、装配物料详见装配清单。</p>

编制:

审核:

批准: