

# 1501装配流程图

## 第一步

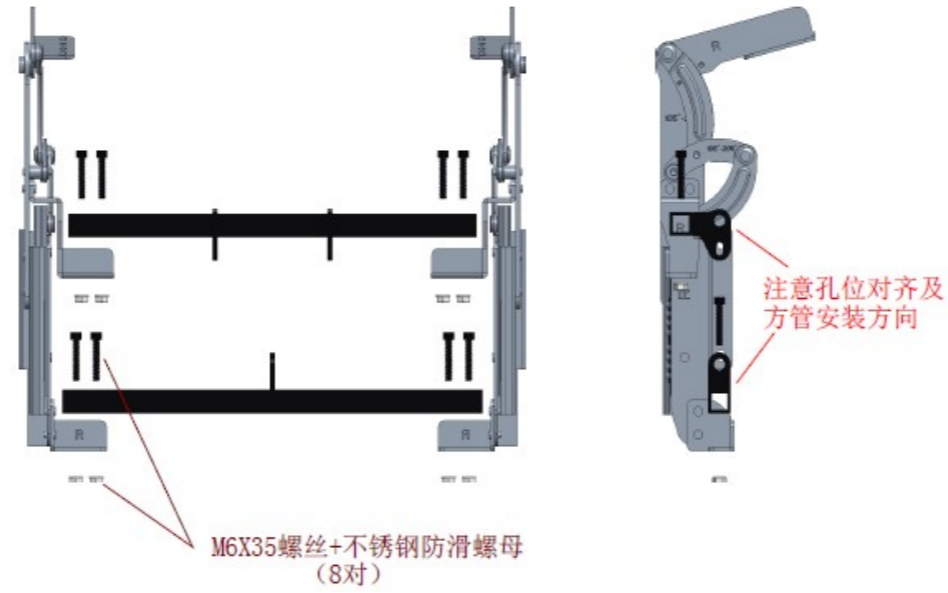

## 第二步

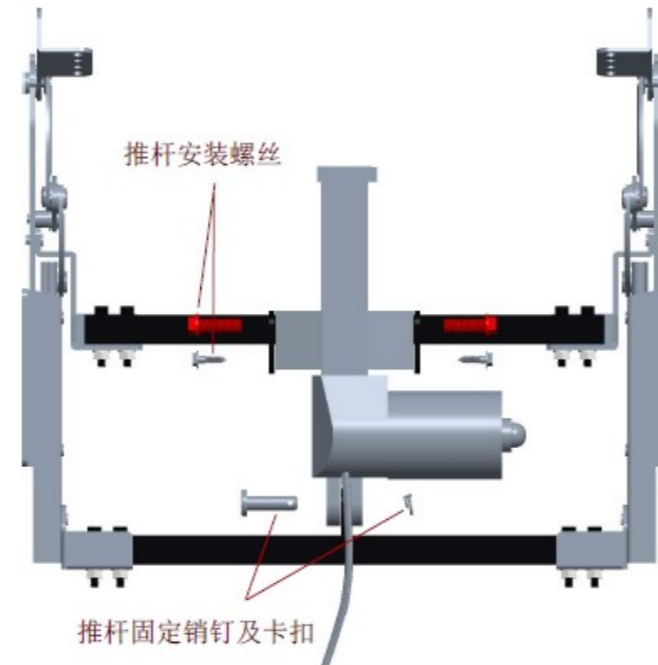

## 装配注意事项

- 1、根据《铁架装配工作指导书》做好装配前的准备工作；
- 2、请按图示装配顺序进行装配，第一步、第二步装配孔位参考图示对准；上述均为左右对称装配。
- 3、装配时，注意控制力度，防止用力过度出现滑牙等现象；装配完成后，需对螺丝头部、尾部以及铁架上上面掉漆的地方进行补漆处理。
- 4、装配物料详见装配清单。

编制：

审核：

批准：